

SCRIGNO®

SLOW GLASS 30Kg SLOW GLASS 60Kg

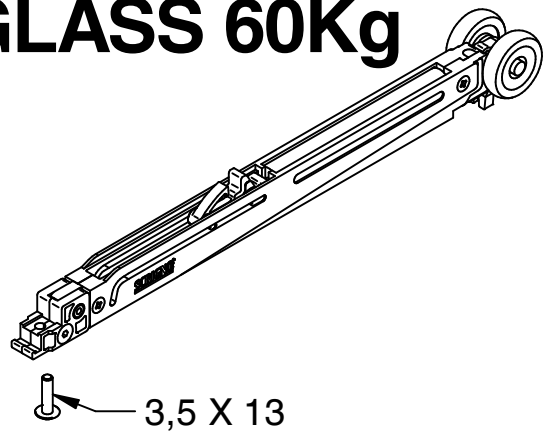
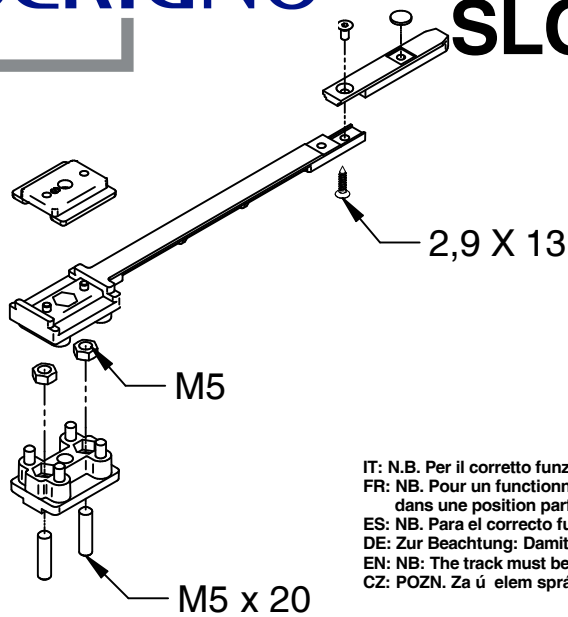

IT: N.B. Per il corretto funzionamento del sistema frenante il binario di scorrimento deve essere perfettamente in piano
FR: NB. Pour un fonctionnement correct du système de fermeture freinée, le rail doit être monté dans une position parfaitement horizontale

ES: NB. Para el correcto funcionamiento del sistema de frenado la guía tiene que estar perfectamente horizontal

DE: Zur Beachtung: Damit das Bremssystem richtig funktioniert, muss die Laufschiene einwandfrei eben eingebaut sein

EN: NB: The track must be perfectly flat for correct operation of the braking system

CZ: POZN. Za účelem správné inosti brzdného systému musí být kolejnice dokonale vyrovnaná do vodorovné polohy

IT: Progettato per
FR: Conçu par
ES: Proyectado para
DE: Projektiert für
EN: Designed for
CZ: Navrženo pro

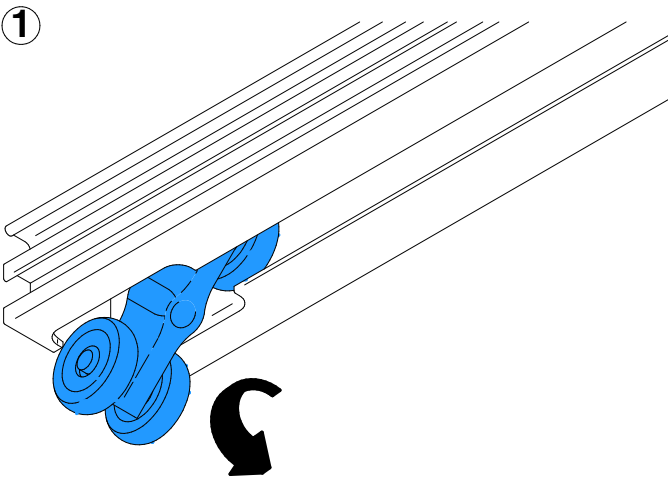

2 IT: CARICARE LA MOLLA
FR: CHARGER LE RESSORT
ES: CARGAR EL MUELLE
DE: DIE FEDER SPANNEN
EN: LOAD THE SPRING
CH: NATAHN TE PRUŽINU

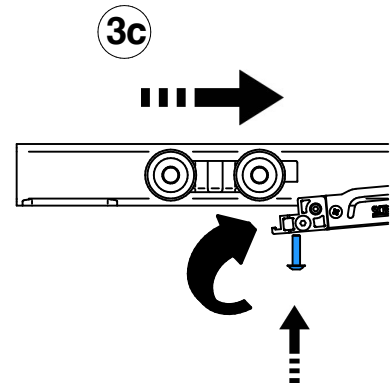
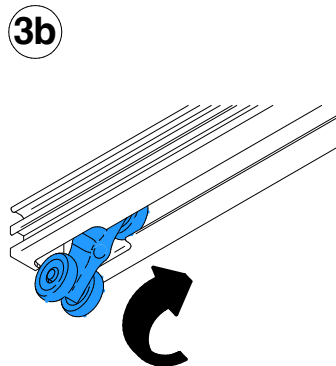
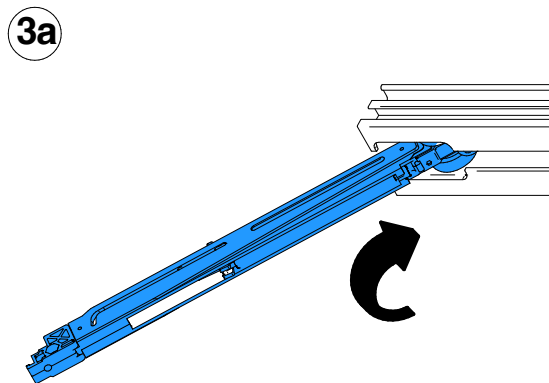
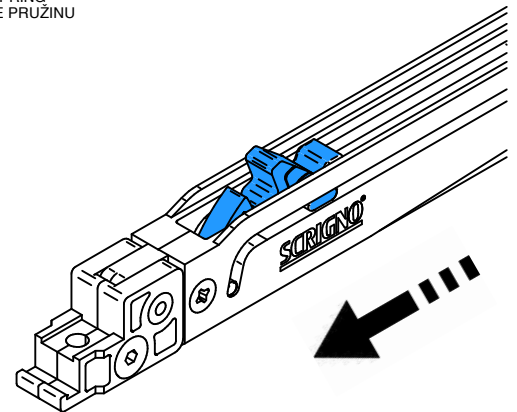

I dati pubblicati sono indicativi. SCRIGNO S.p.A. Unipersonale declina ogni responsabilità per le possibili inesattezze contenute, dovute ad errori di stampa, di trascrizione o per qualsiasi altro motivo e si riserva il diritto di apportare modifiche atte a migliorare i prodotti senza preavviso. La riproduzione anche parziale è severamente vietata a norma di legge

Los datos publicados son indicativos. SCRIGNO S.p.A. Unipersonale declina toda responsabilidad por los posibles errores contenidos, debido a errores de imprenta, de transcripción o cualquier otro motivo y se reserva el derecho de mejorar los productos sin previo aviso. La reproducción total o parcial está prohibida por la ley.

Ces informations sont remises à titre indicatif. SCRIGNO S.p.A. Unipersonale décline toutes responsabilités en cas d'erreur d'impression, de traduction, ou pour tout autre motif. Elle se réserve le droit d'apporter toute modification pour le montage et l'amélioration du produit sans préavis. Toute reproduction même partielle de ce document est formellement interdite.

The information given in this document is for descriptive purposes only. SCRIGNO S.p.A. Unipersonale will not be held responsible for any inaccuracies caused by printing errors, transcription errors or for any other reason, and reserves the right to make modifications, without giving prior notice, for the improvement of its products. The reproduction, including the partial reproduction, of this document is severely prohibited within the terms of the Law.

Publikované údaje jsou pouze orientační. SCRIGNO S.p.A. Unipersonale odmítá jakoukoli odpovědnost za možné nepřesnosti v obsahu, způsobené tiskovými chybami, nebo chybným přepisem z jakéhokoli jiného důvodu. Vyhrazuje si právo na provádění změn za účelem zlepšení výrobků bez předehlého upozornění. Kopírování, i částečné, je přísně zakázáno zákonnou normou.

SCRIGNO®
Scrigno S.p.A. Unipersonale
Via Casale, 975 - 47822 - Sant'Ermete di Santarcangelo (RN) - Italy
Tel. +39 0541 757711 - Fax +39 0541 757780
www.scrigno.net e-mail: scrigno@scrigno.it

IS-0278-R0

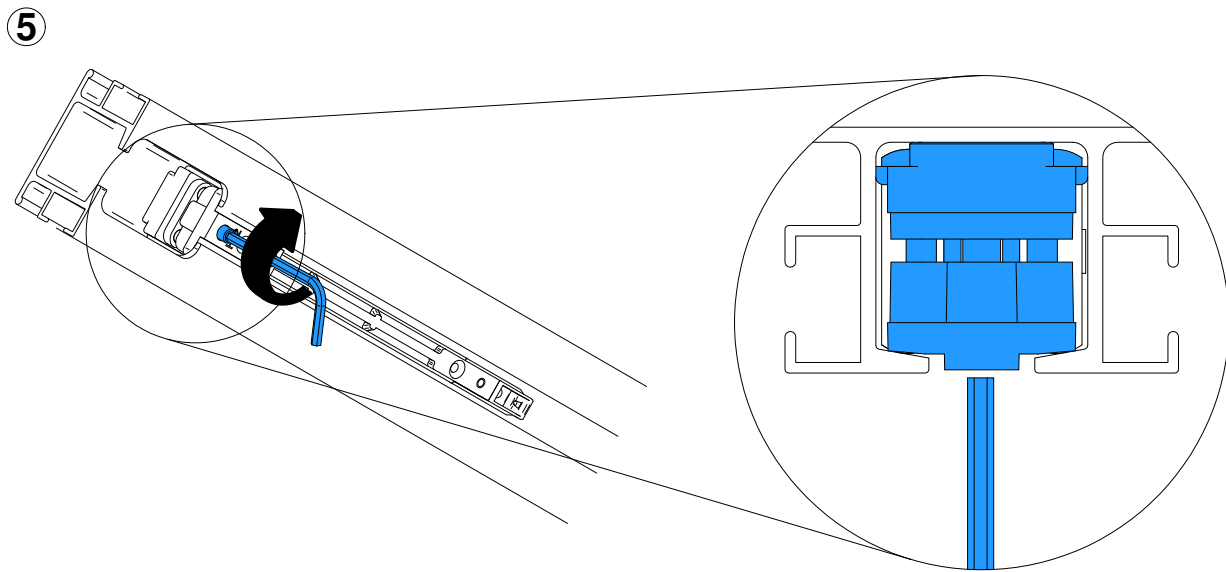
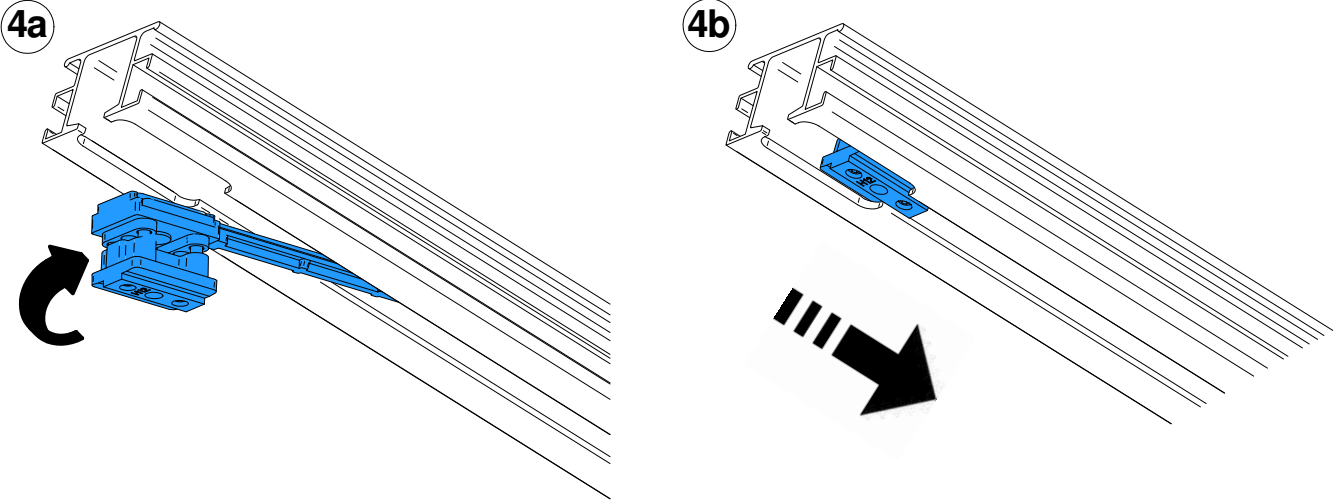

ESSENTIAL
 IT: ANTA IN LEGNO
 FR: PORTE EN BOIS
 ES: HOJA DE MADERA
 DE: FLÜGEL AUS HOLZ
 EN: WOODEN DOOR
 CZ: DŘEVĚNÉ KŘÍDLO

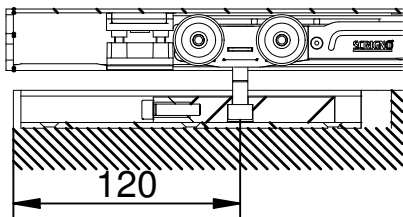

BASE
 IT: ANTA IN LEGNO
 FR: PORTE EN BOIS
 ES: HOJA DE MADERA
 DE: FLÜGEL AUS HOLZ
 EN: WOODEN DOOR
 CZ: DŘEVĚNÉ KŘÍDLO

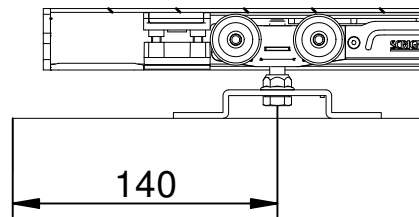

ESSENTIAL / BASE
 IT: ANTA IN VETRO
 FR: PORTE EN VERRE
 ES: HOJA DE CRISTAL
 DE: FLÜGEL AUS GLAS
 EN: GLASS DOOR
 CZ: SKLENĚNÉ KŘÍDLO

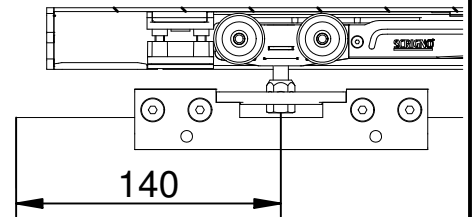

6
 IT: VERIFICARE IL CORRETTO FUNZIONAMENTO
 FR: VÉRIFIER LE CORRECT FONCTIONNEMENT
 ES: COMPROBAR EL CORRECTO FUNCIONAMIENTO
 DE: RICHTIGE FUNKTIONSWEISE ÜBERPRÜFEN
 EN: CHECK THE CORRECT OPERATION
 CZ: ZKONTROLUJTE SPRÁVNOU ČINNOST

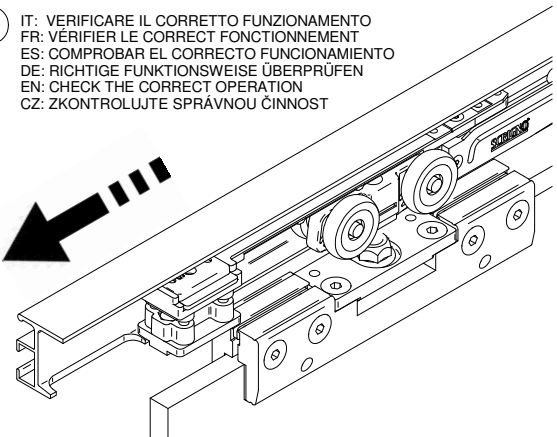

7

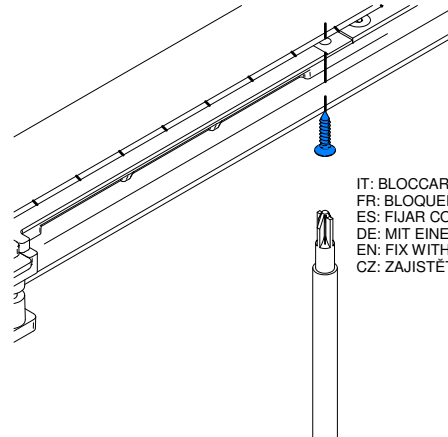

IT: BLOCCARE CON VITE 2.9X13
 FR: BLOQUER AVEC DES VIS 2.9X13
 ES: FIJAR CON EL TORNILLO DE 2.9X13
 DE: MIT EINER SCHRAUBE 2.9X13 BLOCKIEREN
 EN: FIX WITH 2.9X13 SCREW
 CZ: ZAJISTĚTE ŠROUBEM 2.9X13