

SUR-MESURE

NOTICE
DE POSE
N° SM10
AVRIL 2015

PORTE PLIANTE SUR CHARNIERES

Configurations et positions des poignées 

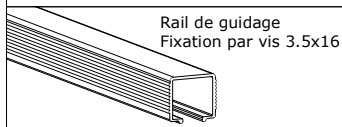
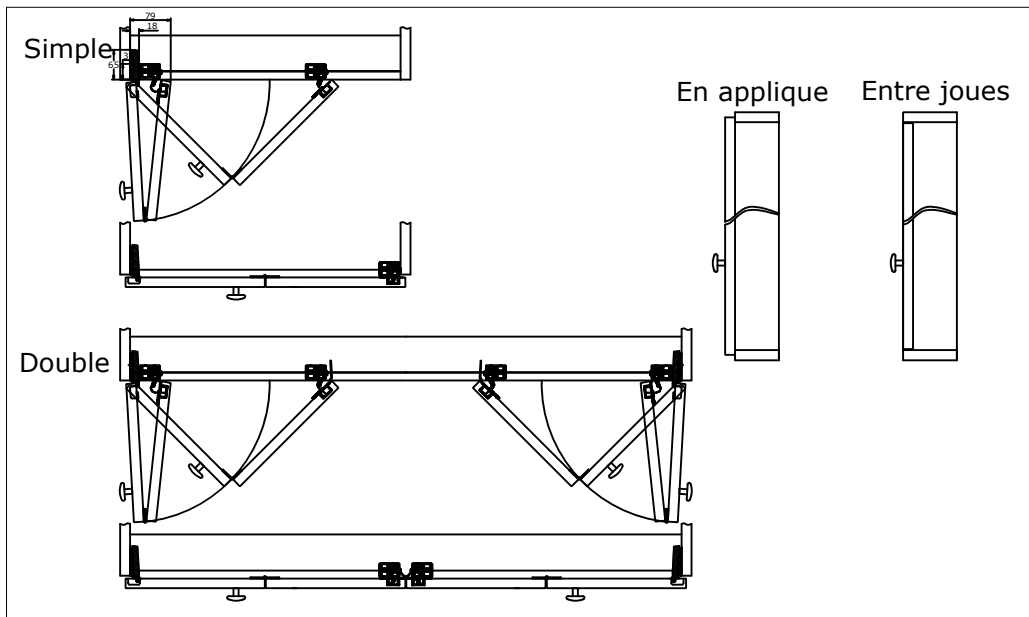

Rail de guidage
Fixation par vis 3.5x16

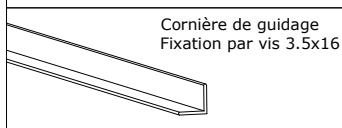

Cornière de guidage
Fixation par vis 3.5x16

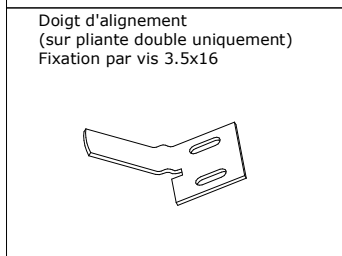

Doigt d'alignement
(sur pliante double uniquement)
Fixation par vis 3.5x16

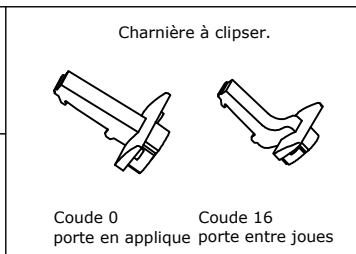

Charnière à clipser.

Coude 0 Coude 16
porte en applique porte entre joues

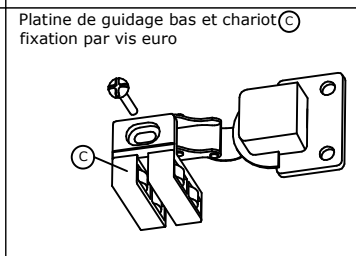

Platine de guidage bas et chariot
fixation par vis euro

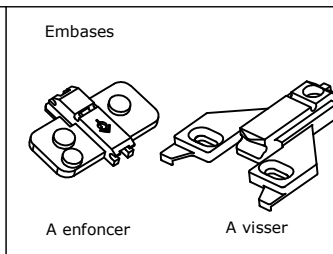

Embases

A enfoncer A visser

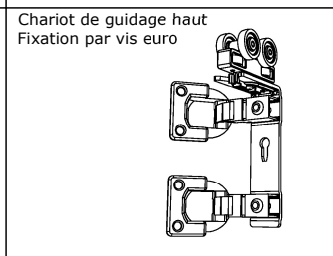

Chariot de guidage haut
Fixation par vis euro

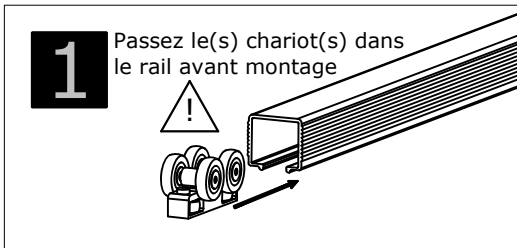

1 Passez le(s) chariot(s) dans le rail avant montage

Vissez le rail guidage en partie haute.
De l'avant :
5mm en configuration applique
25mm entre-joues.

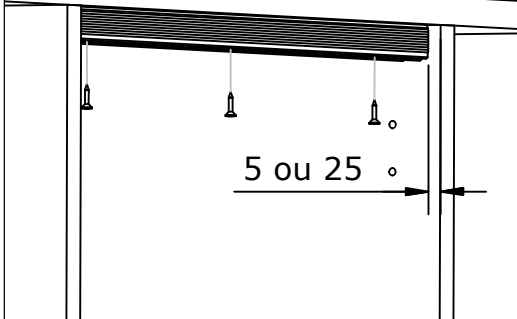

2 Montez les charnières et les platines de guidage.

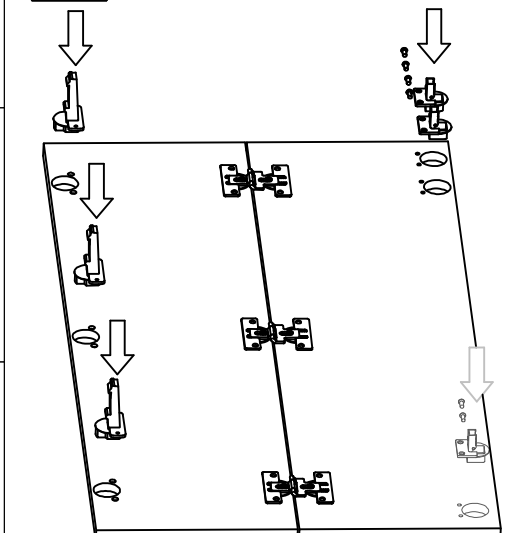

OPTION GUIDAGE BAS.
Montez la platine de guidage bas.

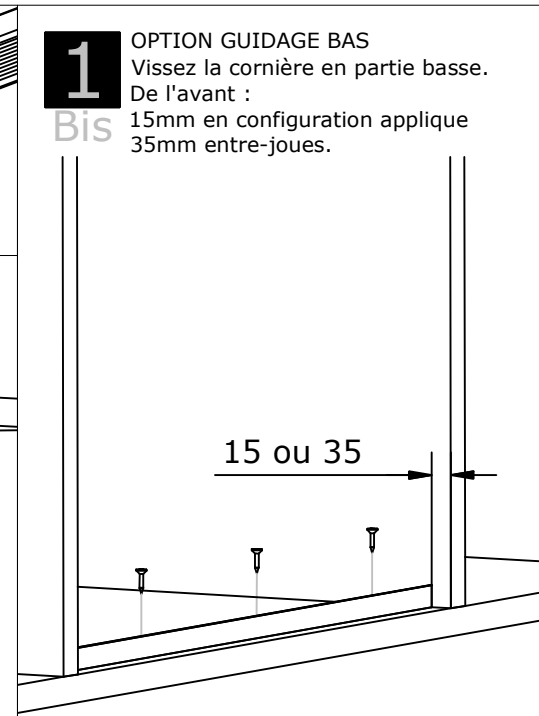

1 Bis OPTION GUIDAGE BAS
Vissez la cornière en partie basse.
De l'avant :
15mm en configuration applique
35mm entre-joues.

3 VARIANTE PLIANTE DOUBLE
Vissez les doigts d'alignement avec les vis 3,5 x 16

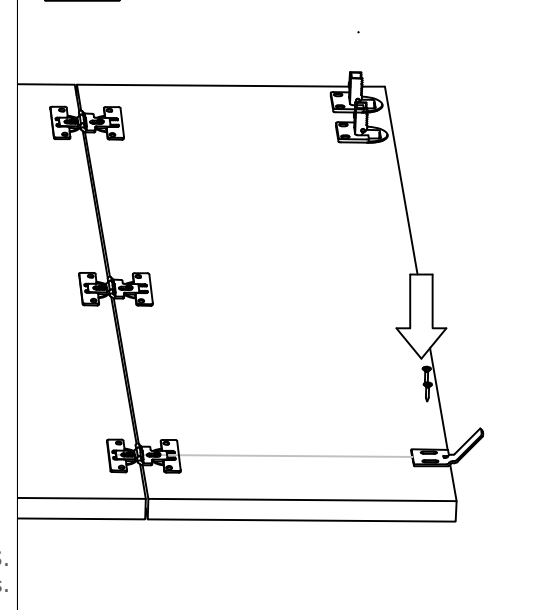

4 Fixez les embases sur la joue ou séparation prévue à cet effet.

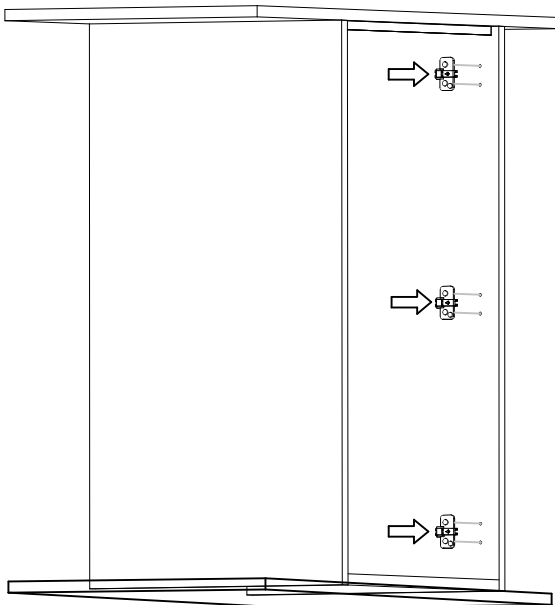

5 Montez l(es)équerres(s) sur les chariot(s).

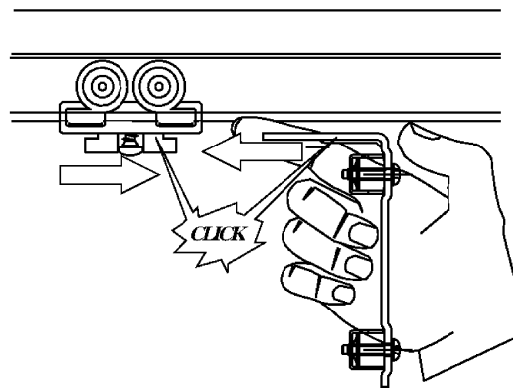

6 Clippez les portes sur les embases.

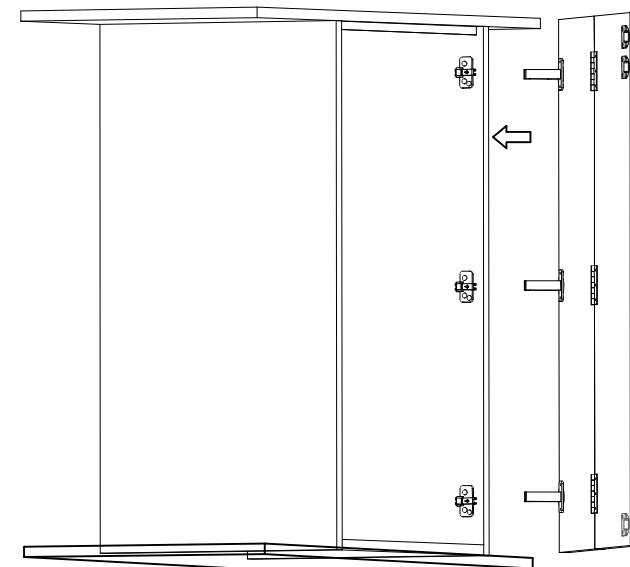

7 Vissez l(es)équerre(s) sur les platines de guidage.

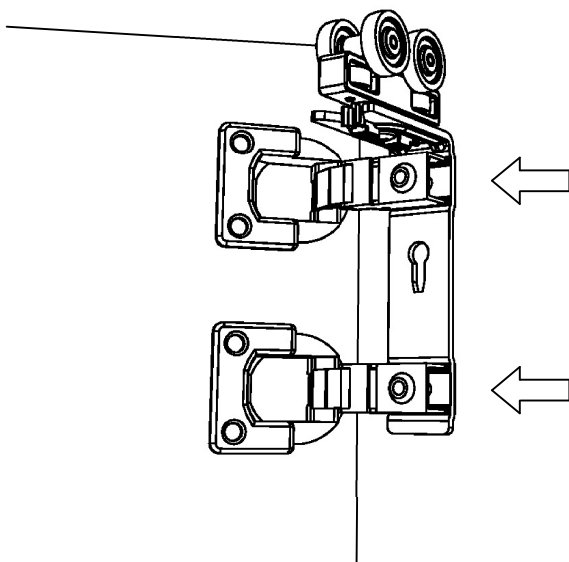

8 OPTION GUIDAGE BAS
Emboîtez le(s) chariot(s) sur le rail et vissez le sur la/les platine(s) de guidage

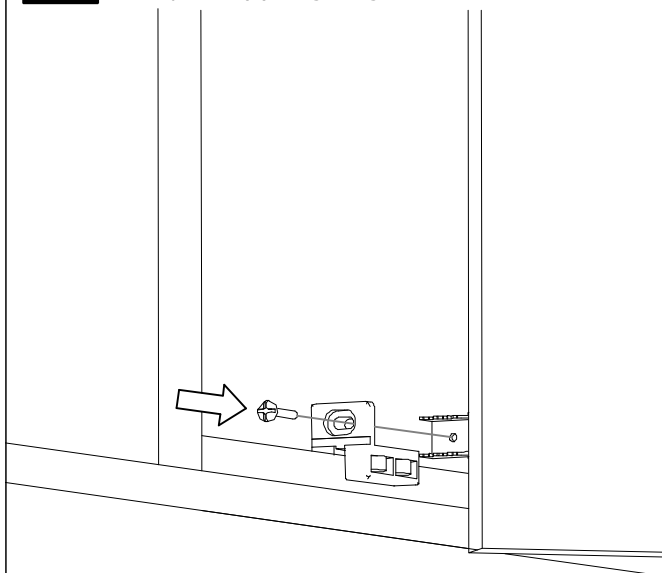

9 Percez les panneaux en diamètre 5mm muni d'une calle pour éviter les éclats, vissez la/les poignée(s) ou collez pour version adhésive, miroir ou vitre.

PORTE SIMPLE TIRANT GAUCHE !!!

PORTE DOUBLE !!!

